

## ΟΔΗΓΙΕΣ ΣΥΝΑΡΜΟΛΟΓΗΣΗΣ ΚΡΕΒΑΤΙΟΥ (ΠΡΟΕΦΗΒΙΚΟ)

### **ΒΗΜΑ 1:**

Αν το κρεβάτι το χρησιμοποιούμε ήδη και είναι μονταρισμένο αρχίζουμε από το βήμα 1.  
Αν το κρεβάτι δεν είναι μονταρισμένο (αρχική συσκευασία) παραλείπουμε το βήμα 1 και αρχίζουμε από το βήμα 2.

Τοποθετούμε το κρεβάτι σε όρθια θέση, με το ένα κεφαλάρι (εξάρτημα 1) πάνω στο πάτωμα. Διαλύουμε το κρεβάτι ξεβιδώνοντας τα πλαϊνά, την βάση στρώματος και τα ποδαρικά κούνιας. Αρχίζουμε από τις βίδες που βρίσκονται στο κεφαλάρι που είναι «στον αέρα». Απομακρύνουμε το πάνω κεφαλάρι, τα πλαϊνά και την βάση στρώματος.

**ΒΗΜΑ 2:** Τοποθετούμε το κεφαλάρι (εξάρτημα 1) στο πάτωμα, με την πλευρά που έχει τις τρύπες στερέωσης προς τα επάνω ώστε να τις βλέπουμε. Τοποθετούμε την βάση στρώματος (εξάρτημα 2) κάθετα στο κεφαλάρι και βιδώνουμε χρησιμοποιώντας τις βίδες «Α» (λεπτομέρεια II). Επιλέγουμε τις μεσαίες υποδοχές, για να στερεώσουμε την βάση στρώματος.

**ΒΗΜΑ 3:** Εισάγουμε τις καβίλιες «C» στις αντίστοιχες υποδοχές στις άκρες της τραβέρσας (εξάρτημα 3). Χρησιμοποιούμε 2 καβίλιες «C» για κάθε άκρη της τραβέρσας και τις τοποθετούμε μία στην επάνω και μία στην κάτω υποδοχή (λεπτομέρεια II). Αν χρειαστεί, με ένα σφυρί χτυπάμε την καβίλια «C» ώστε εξέχει 2cm από την τραβέρσα.

**ΒΗΜΑ 4 :** Αφού έχουμε τοποθετήσει τις καβίλιες στην τραβέρσα, την τοποθετούμε κάθετα επάνω στο κεφαλάρι και στο πλάι ώστε οι καβίλιες να κουμπώσουν στις αντίστοιχες υποδοχές ( λεπτομέρεια II). Κατά τον ίδιο τρόπο τοποθετούμε και την δεύτερη τραβέρσα στην απέναντι πλευρά του κεφαλαριού. (απέναντι από την πρώτη).

**ΒΗΜΑ 5:** Τοποθετούμε το δεύτερο κεφαλάρι (εξάρτημα 4), παράλληλα με το έδαφος, επάνω στις δύο τραβέρσες και την βάση στρώματος . Η πλευρά που βρίσκονται οι τρύπες στερέωσης πρέπει να είναι προς τα κάτω και το κεφαλάρι να κουμπώσει στις καβίλιες. Στερεώνουμε το κεφαλάρι βιδώνοντας τις βίδες «B» από την εξωτερική πλευρά του κεφαλαριού (λεπτομέρεια II) στις αντίστοιχες υποδοχές στις δύο τραβέρσες.

**ΒΗΜΑ 6:** Αφού βεβαιωθούμε ότι έχουμε τοποθετήσει τις βίδες στερέωσης σωστά, γυρίζουμε το κρεβάτι κανονικά να «πατήσει» στο έδαφος.  
Στερεώνουμε το κεφαλάρι που ήταν στο έδαφος (εξάρτημα 1) βιδώνοντας τις βίδες «B» από την εξωτερική πλευρά του κεφαλαριού (λεπτομέρεια II) στις αντίστοιχες υποδοχές στις δύο τραβέρσες. Το τοποθετούμε το κρεβάτι στην του θέση.

# licno

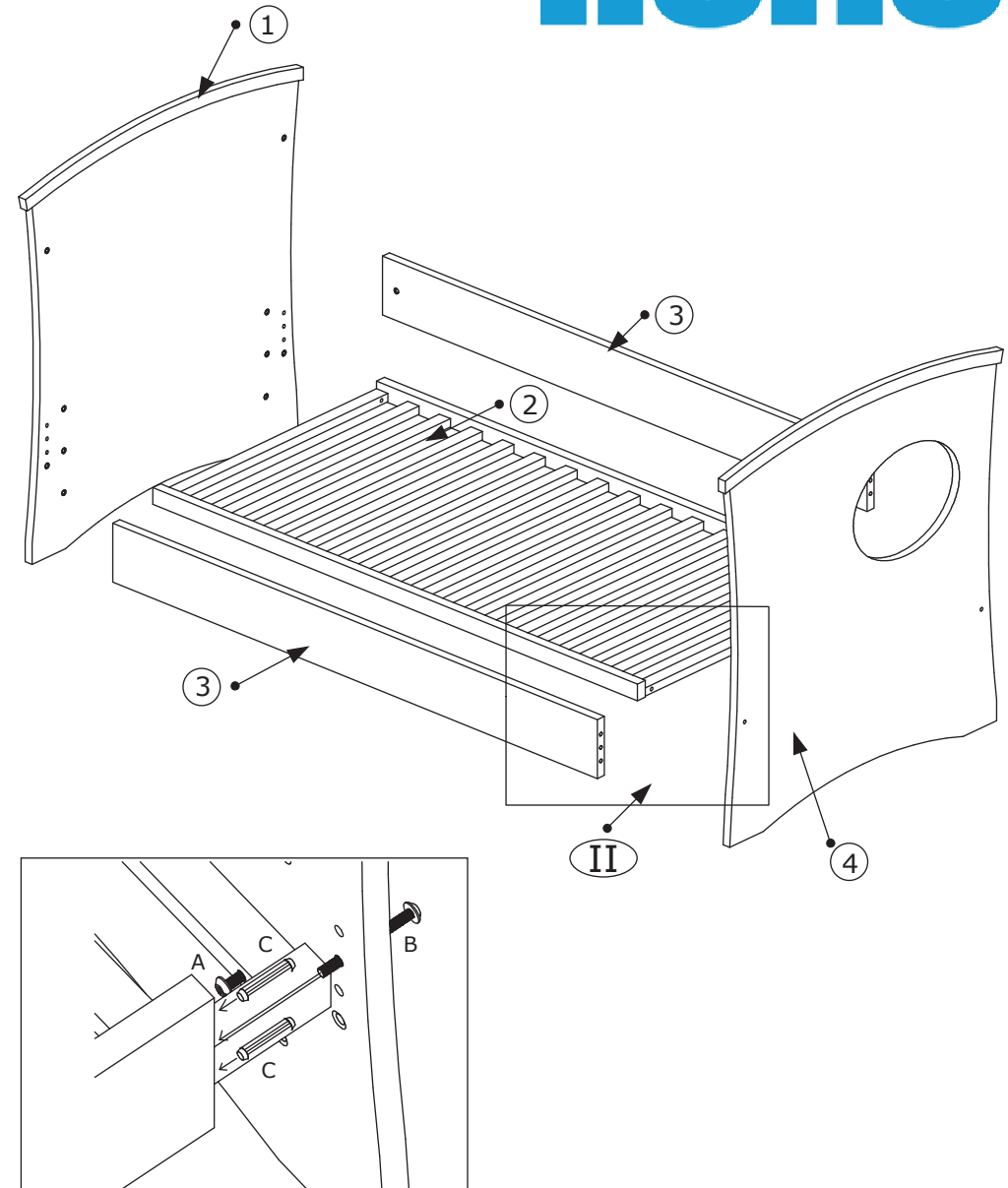

Λεπτομέρεια σύνδεσης II

## ΟΔΗΓΙΕΣ ΣΥΝΑΡΜΟΛΟΓΗΣΗΣ ΚΡΕΒΑΤΙΟΥ (ΑΠΟ ΝΕΟΓΕΝΝΗΤΟ)

**ΒΗΜΑ 1:** Τοποθετούμε το ένα κεφαλάρι (εξάρτημα 1) στο πάτωμα, με την πλευρά που έχει τις τρύπες στερέωσης προς τα επάνω ώστε να τις βλέπουμε.

Τοποθετούμε την βάση στρώματος (εξάρτημα 2) κάθετα στο κεφαλάρι και βιδώνουμε χρησιμοποιώντας τις βίδες «Α» στις αντίστοιχες υποδοχές .

Μπορούμε να επιλέξουμε μία από τις τρεις αντίστοιχες θέσεις (λεπτομέρεια I) που υπάρχουν , για να στερεώσουμε την βάση στρώματος.

**ΒΗΜΑ 2:** Τοποθετούμε το ένα πλαϊνό (εξάρτημα 3)κάθετα επάνω στο κεφαλάρι και στο πλάι. Το στερεώνουμε βιδώνοντας τις βίδες «Α» στις αντίστοιχες υποδοχές στο επάνω και το κάτω μέρος του κεφαλαριού (λεπτομέρεια I).

Κατά τον ίδιο τρόπο τοποθετούμε και το δεύτερο πλαϊνό(εξάρτημα 3) στην απέναντι πλευρά του κεφαλαριού, απέναντι από το πρώτο πλαϊνό.

**ΒΗΜΑ 3:** Τοποθετούμε το δεύτερο κεφαλάρι (εξάρτημα 4) παράλληλα με το έδαφος επάνω στα δύο πλαϊνά(εξάρτημα 3) και την βάση στρώματος(εξάρτημα 2) . Η πλευρά που βρίσκονται οι τρύπες στερέωσης πρέπει να είναι προς τα κάτω. Στερεώνουμε το κεφαλάρι βιδώνοντας τις βίδες «Α» στις αντίστοιχες υποδοχές, για κάθε ένα από τα δύο πλαϊνά και την βάση στρώματος.

**ΒΗΜΑ 4\*:**Για να τοποθετήσουμε τις ρόδες, με την βοήθεια ενός σφυριού βάζουμε τα πυράκια «D» στις αντίστοιχες υποδοχές στο κάτω μέρος του κεφαλαριού, στο ποδαρικό της κούνιας. Το «γριναζωτό» μέρος από τα πυράκια «D» μπαίνει στην υποδοχή. Αφού μπουν τα πυράκια μέσα στην υποδοχή, κουμπώνουμε τις ρόδες. Σε κάθε κεφαλάρι πρέπει να κουμπώσουμε μία απλή ρόδα και μία ρόδα με φρένο.

**ΒΗΜΑ 5:**Αφού βεβαιωθούμε ότι έχουμε τοποθετήσει όλες τις βίδες στερέωσης σωστά, γυρίζουμε το κρεβάτι κανονικά και το τοποθετούμε στην του θέση.

\*: Αν θέλουμε να χρησιμοποιήσουμε το κρεβάτι σαν κούνια, παραλείπουμε το **ΒΗΜΑ 4**. Αν θέλουμε το κρεβάτι να είναι σταθερό και να «πατάει» στο κεφαλάρι, ξεβιδώνουμε το ποδαρικό της κούνιας. Σε αυτή την περίπτωση δεν μπορούμε να χρησιμοποιήσουμε τις ρόδες.

**ΠΑΡΑΤΗΡΗΣΕΙΣ:** Οι βίδες πρέπει να είναι καλά σφιγμένες, αλλά όχι υπερβολικά.

Μέγιστο ύψος στρώματος 10cm

Μην τοποθετείτε το κρεβάτι κοντά σε εστίες θερμότητας

**ΥΛΙΚΑ ΚΑΤΑΣΚΕΥΗΣ:** Ξύλο Οξιές

MDF(Γιασενίτ) Πλαστικά εξαρτήματα

Διάφορα Σιδερικά

Βερνίκια Πολιουρεθάνης (Τελείως ακίνδυνα για τον άνθρωπο)

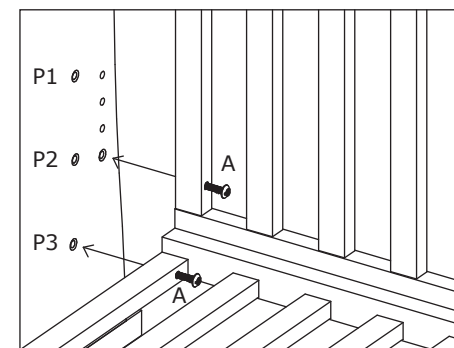
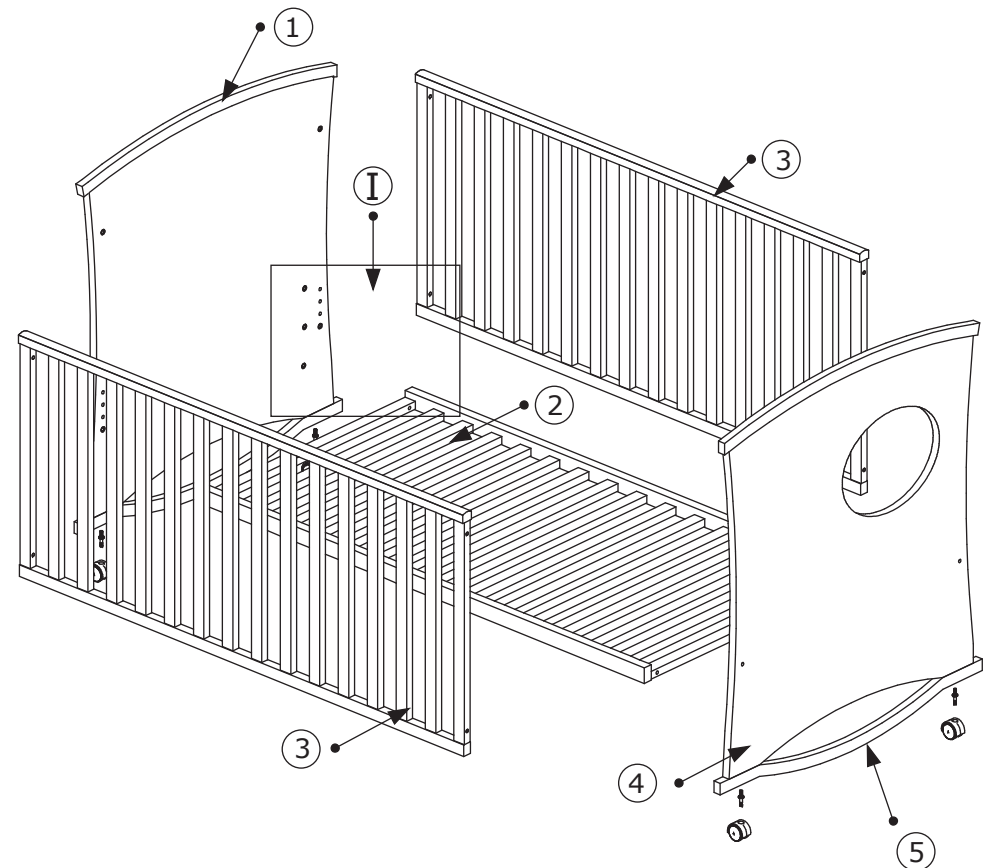

Λεπτομέρεια σύνδεσης I

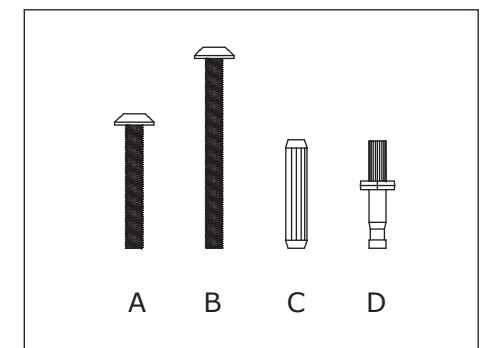

Βίδες